

入園のしおり

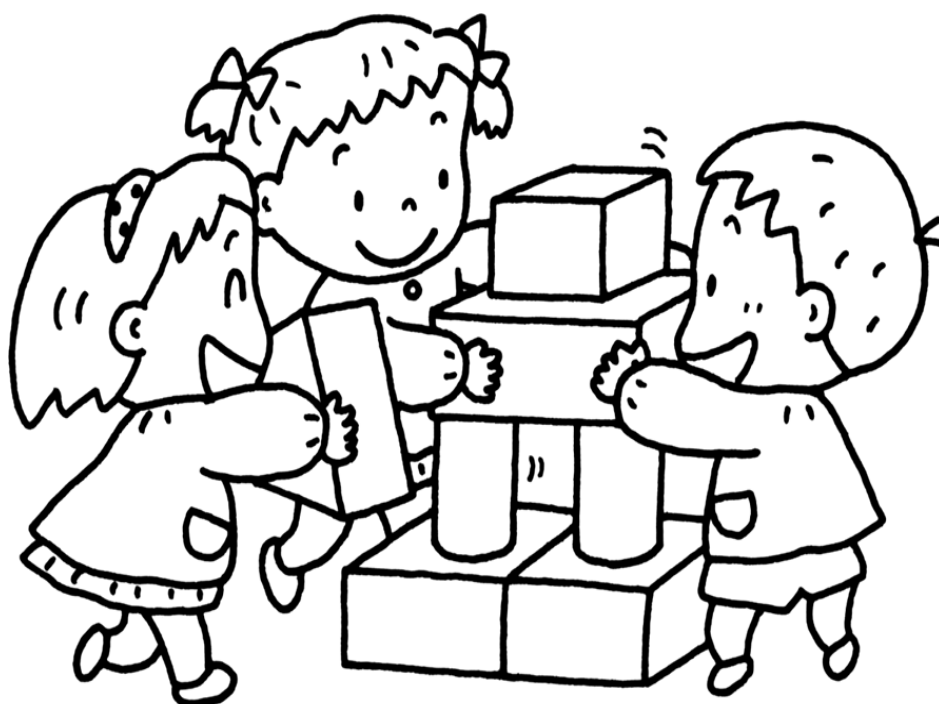

菰野町幼稚園・保育園・こども園

お 願 い!

このしおりは、幼稚園、保育園、こども園在園中に必要なものです。
卒園するまで大切によく見えるところに保管してください。

はじめに

入園が近づいてまいりました。

お子さんが、生まれてはじめて、集団生活の場にのぞまれる新しい生活のはじまりに、心をはずませていらっしゃる反面「どんなところかな?」「どんな準備がいるの?」など、不安なお気持ちも多いことと存じます。この「しおり」は、お子さんが入園するまでに、これだけは知って頂きたいといった思いを込めた内容になっております。

乳幼児期は、さまざまな体験を通して、人として生きていくための基礎になる力を培う大切な時期です。

園では、一人一人の個性を大切にしながら、家庭と力を合わせ、子どもの健やかな成長や発達を促すことを目的としています。友だちや先生と一緒に生活しながら、自分で行動する意欲や態度、友だちを思いやる心などが育つような環境を整え、保育・教育をしています。

【遊びは重要な学びです】

乳幼児期は、親や周囲の大人に、温かく見守られているという安心感と信頼の中で、心も体も大きく豊かに成長する大切な時期です。子どもは、生活の中で基本的な生活習慣を身につけ、いろいろなものや人にかかわりながら、多くのことを遊びから学びます。

【いろいろな遊びの中で・・・】

- ・やりたいことに向かって、心と体を使って遊ぶ
- ・身近な環境に主体的に関わって遊ぶ ・遊びの中で達成感を味わう
- ・試したり工夫をしたりする ・数量や文字などへ興味関心をもつ
- ・身近な自然へ関心をもつ ・言葉で伝えあい、思いや考えを出し合う
- ・友達と様々な経験をし、してよいことや悪いことが分かる
- ・感じたことや考えたことを表現する

など

様々なことに挑戦したり、自分の思いや考えを伝えたり、友達と力をあわせてやり遂げたりする経験をし、小学校以降の学びに向かう力や人間性につながっていきます。

目 標

◇生きる喜びをわかちあい、心身ともにすこやかにのびるこども

養 護・・・健康で安全にかつ、安心感をもってすごせるようにする

健 康・・・日常生活に必要な健康・安全など基本的な習慣や態度を養う
積極的に運動機能の発達をはかるなど心身の健康の基礎を養う

人間関係・・・人とのかかわりの中で人に対する愛情と信頼感をもち人権を大切にす
心を育てる
集団生活の中で自主、協調の態度を養い道徳性の芽生えを培う





環 境・・・自然に親しむ機会を多く持ち豊かな心情を育てる
自然や社会の事象に興味や関心を持ち思考力の基礎を培う

言 葉・・・生活の中でことばへの興味や関心を育てる
喜んで話したり聞いたりする態度や豊かなことばを養う

表 現・・・様々な体験を通して豊かな感性を育てる
様々な表現活動を通して想像力と創造性を伸ばす

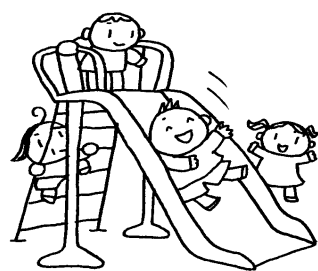
食 育・・・生活と遊びの中で、食に関わる体験を積み重ね、食べることを楽しむ
自然の恵みとしての食材や調理する人への感謝の気持ちを育てる

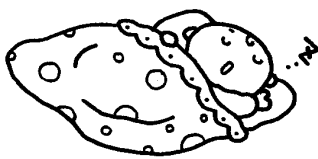
幼稚園・保育園・こども園の一日

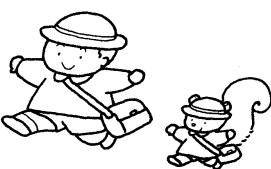
| 時間 | 幼稚園(部) | 保育園(部) 順次登園 |
|---------------------|---|---|
| 7時30分 | | 早く登園する子の時間です。 |
| 8時30分 | | 8時30分には各クラスへ移動します。 |
| 9時 | 登園準備時間 |  |
| | 教育時間開始 | |
| | 0歳児・1歳児・2歳児 外気浴・睡眠(月齢、体調に応じて) | |
| | 3歳児・4歳児・5歳児は、幼稚園児、保育園児一緒に、 先生や友だちとかかわって遊び、健全な心身の発達を促します。 | |
| 11時30分 |  | 昼食(給食)   |
| 12時30分 | | 保育園児、幼稚園一時預かり利用児は午睡 0歳児、1歳児、2歳児、3歳児は個々の リズムに合わせて 4・5歳児は7月中旬から8月末まで |
| 13時 | 教育時間終了 | |
| 14時 | 降園 | おやつ  |
| 15時 | | 個々のお迎えにあわせ、順次降園 |
| 16時30分 |  | 帰りの遅くなる子は、 一つの部屋へ移動します。 |
| 18時30分 又は 19時 | | 閉園 千種保育園は19時 それ以外の保育園は18時30分です。 |

☆ 一人一人の生活リズムに合わせてきめ細やかな保育を心がけています。

☆ 季節によって多少の相違があります。

★幼稚園教育要領で幼稚園の教育時間は、4時間を標準とすることと定められています。

菟野町では、9時から13時までを教育時間としています。

降園時間は年齢や駐車場の状況等により、各園により差異がありますので、ご理解、ご協力をお願いいたします。

年間行事予定

| | |
|--|---|
| 1学期 (4月～8月) | 入園式・健康診断・身体測定・家庭訪問・一緒に遊ぼう 尿検査・歯科健診 参観・講演会 個別懇談・水遊び・夏祭り |
| 2学期 (9月～12月) | 身体測定 運動会・秋の遠足 健康診断、歯科健診 参観(発表会) |
| 3学期 (1月～3月) | 参観(発表会) 身体測定・お別れ会 年長児お別れ遠足 卒園式 |
| 毎月 | 誕生会・避難訓練 |
| <p>各園同士の交流 社会福祉交流 交通指導 地域との交流 地域の祭り・行事への参加 小学校との交流 絵本読み聞かせ</p> | |

☆ 行事内容・時期は、園によって異なることがあります。

☆ 感染症の感染拡大防止等のために、中止・延期・変更することがあります。



園からのお願い

園生活を送るための基礎づくり

- ・登園前に排便をしましょう。
- ・毎日きまった時間の食事、おやつ習慣づけをしましょう。テレビを見たり、遊びながらの食事は控えましょう。
- ・早寝、早起きの習慣をつけ10時間以上の睡眠をとりましょう。
- ・衣服の着替えは、自分でできるように習慣づけましょう。
- ・自分の持ち物は、決められた場所に片付けられるように習慣づけましょう。
- ・自分の持ち物は自分で持つように習慣づけましょう。

服装と持ち物について

- ・服装は、冬服のみ園児服を制定します。園児服は、3歳児～5歳児で着用します。
- ・帽子は園で決められた帽子をかぶらせてください。
- ・ハンカチ、ポケットティッシュは、毎日忘れないように持たせてください。
- ・保育用品について、詳しくは入園される園で説明をお聞きください。
※すべての持ち物、衣服にはよくわかるように名前を記入してください。

連絡について

- ・園からの連絡は印刷物、掲示板、きずなネットなどで連絡します。きずなネットの詳細については、入園後、園だよりなどでお知らせしますので、ご確認ください。
- ・園だよりなどの配布物は、お子さんのカバンに入れてお渡ししますので、お子さんが帰ったら必ずカバンの中を確認してください。
- ・欠席及び登園が遅れる場合は午前9時までいきずなネットまたは電話で連絡をしてください。尚電話に出た者に、欠席の理由をお伝えください。
- ・早退、迎えの人が変わる時などは、園へ連絡をしてください。
※保育時間中にクラス担任を呼び出すことは、保育に支障をきたしますのでご遠慮ください。

通園について

- ・通園はお子さんの安全を守るために、保護者の責任において送迎してください。保護者以外の方がお迎えの場合は、事前に園に連絡してください。
- ・迎えの時間は遅れないようにしましょう。遅れる場合は必ず連絡をしてください。
- ・送ってこられた方は、保育にさしつかえますので早めにおひきとりください。
- ・送迎の時には、安全のため車のエンジンを切って施錠してください。

病気の場合について

- ・身体に異常が認められたときは休ませてください。
- ・元気に登園しても途中で病気になった場合は連絡をしますので迎えにきてください。
- ・感染しやすい病気にかかった場合は完全に治療が終わるまで休ませてください。初期治療は早期の回復につながります。発熱の場合、解熱後 24 時間が経過するまでは、自宅で療養していただくことをおすすめします。
- ・園での投薬は基本的にはできませんが、どうしても投薬が必要な場合は園長にご相談ください。病院を受診される場合は、園に通っていること、園では投薬できないことを必ず伝えてください。
- ・感染症にかかったときは、必ず園に連絡をしてください。

※P12に「感染症罹病に対する出席停止及び解除について」の表を添付してありますので参考にしてください。

※出席停止後、登園を再開する際は、P13～14の「登園届」を提出してください。

感染症が疑われるおう吐及び下痢の際の対応について

- ・感染症は、おう吐物や便などで汚れた衣類が最も危険な感染源になると指摘されています。汚れた衣類を園内で洗濯することにより、排泄物が飛び散ったり、流しが汚染され、二次感染が引き起こされる危険性があります。園内での二次感染を防ぐために、感染症が疑われるおう吐や下痢で汚れた衣類や下着は、洗わずにビニール袋に入れてお返しします（下痢の場合、病院受診の際には便を持参し、園への登園が可能かどうかをかかりつけ医にご確認ください）。

給食について

- ・栄養士が、栄養バランスを考えた献立にしたがって作ります。食べる量も個々に合わせていくように配慮しています。
 - ・3歳以上児は主食の米飯（白）のみ、お子さんにあった分量を持たせてください。
 - ・0・1・2歳児は完全給食ですのでご飯はいりません。
 - ・アレルギー等で食べられない食品がある場合、園ではその食品を完全除去した食事を提供しますので、必要な方は園へ申し出てください。
- 医師の生活管理指導表の提出が必要です。

独立行政法人日本スポーツ振興センターの加入について

- ・園の運営には万全を期しておりますが、お子さんが万一園内で事故を起こした場合にそなえて、日本スポーツ振興センターの災害共済に加入させていただきます。共済掛金については、年間 200 円程度のご負担をいただきます。

保険治療を受けて医療機関で保険点数 500 点以上の場合、請求することにより後日、日本スポーツ振興センターから給付金が支払われます。

警報等の発令について

暴風警報・地震・その他これに類する警報により、登降園などに危険が予想されるときは、役場関係機関と園とが連絡を密にして適切な処置をとりますので、各家庭におかれましてもご協力をお願いします。

1. 登園前に警報等が発令されている場合

午前6時30分に暴風警報が発令されているなど、園児の安全確保が困難になると予想される場合は、園を休園とし、きずなネット等にてお知らせしますので、ご家庭での保育にご協力ください。

なお、仕事の都合等でどうしても家庭保育ができない場合は、緊急保育を行いますので、お申し出ください（ただし、昼食は持参していただくことになります）。

2. 登園後に警報等が発令された場合

発令時点で降園となります。きずなネット等にて連絡をしますので、必ず保護者の方のお迎えをお願いします。

※警報発令による休園の情報は、防災ラジオではお知らせできませんのでご注意ください。

3. 南海トラフ地震など震災の対応

(1) 南海トラフ地震に関連する情報が発表された場合などで、園でお子さんの保育をすることが困難であると予想される場合は、きずなネット等で連絡をしますので、ご家庭での保育にご協力ください。

(2) 登園後、南海トラフ地震に関連する情報の発表や、地震の発生などにより、お子さんの保育を続けることが困難であると予想される場合は、きずなネット等で連絡をしますので、安全に注意してお迎えをお願いします。なお、お子さんについては、避難訓練の要領で避難した後、避難所へ移動している場合もありますので、園への張り紙等で保護者の方へは居場所がわかるよう対応させていただきます。

※大雨洪水警報については基本的に登園としますが、大きな被害が予想される場合等には、臨時休園とする場合があります。臨時休園とする場合には、きずなネット等でお知らせします。

入園までの準備（公立0・1・2歳児用） ※◎は3・4・5歳児用と共通

| 準備物 | 説明 | 0歳 | 1歳 | 2歳 |
|---|---|---------------------|----|----|
| ・午睡用ふとん ・ふとん袋 | ・掛けふとん、敷きふとん（枕不要） 必要であればタオルケット、毛布を準備してください。 ・布団袋は一式が入る大きさのもの。 | ○ | ○ | ○ |
| ◎手さげバッグ | ・布製の手提げカバン（キルティング地） ・毎日必要な物をいれて通園に使用します。 | ○ | ○ | ○ |
| ◎着替え袋 ・着替えの衣類 | ・下着・上着・ズボン（各2，3枚） フェイスタオル1枚を、着替え袋に入れて用意してください。 | ○ | ○ | ○ |
| ・ビニール袋 （エプロン用 着替え用 おしりマット用 *1日につき計3枚 | ・使用したものをに入れるのに使います。 エプロン・おしぼり用にひも付のもの1枚と、着替えた服用に大きめ1枚を用意してください。 ・袋には名前を書いてください。 | ○ | ○ | ○ |
| ◎雑巾（大1枚、小2枚） | ・名前はいりません。 | ○ | ○ | ○ |
| ◎手拭きタオル （1日1枚） | ・毎日手を拭くために使用しますので、ひもをつけて下げられるようにしてください。 ・ゴムは伸びるのでさけてください。 ・洗い替え含め2～3枚用意してください。 | △ *園により異なるため確認必要 | ○ | ○ |
| ・おしぼりタオル （ハンドタオルサイズ） *毎日3枚 | ・昼食・間食時に口を拭く為に使用しますので乾いたおしぼりをお持ちください。 ・汚れたまま持ち帰りますので、きれいに洗ってください。 ・洗い替え含め2～3日分用意してください。 | ○ | ○ | ○ |
| ・エプロン（1日3枚） | ・毎日清潔なものをお持ちください。 ・洗い替え含め2～3日分用意してください。 | ○ | ○ | ○ |
| ・おむつ（1日5組以上） ・パンツ等（1日5枚以上） | ・家庭で使っている物をお持ちください。 ・名前は1枚ずつおむつの後ろ側に書いてください。 | ○ | ○ | ○ |
| ・おしり拭き | ・大便をした後、おしりを拭くのに使います。 | ○ | ○ | ○ |
| ・おしりマット（1日1枚） | ・おむつを取り替えるときに使います。 ・フェイスタオルを半分に折って縫った物 ・洗い替え含め2～3枚用意してください。 | ○ | ○ | ○ |
| ・帽子 | ・戸外で遊ぶ時にかぶります。 ・園で預かって使用します。 | ○ | ○ | ○ |
| <p>※すべての持ち物には、必ず名前を記入してください。</p> <p>※お子さんの持ち物（衣類・おむつ等）を常時点検してください。</p> <p>※衣類は汗をとりやすく自分で脱ぎ着しやすいもの、清潔なものにしてください。 うしろボタン、上下つながった服、タイツ、フード付の服などはさけてください。</p> <p>※午睡用ふとんカバー、バスタオルやふとん袋は、週末に必ず洗濯してください。</p> | | | | |

※ 作り方・寸法については、次ページを参照してください。

0・1・2歳児用 作り方(お願いも含めて)

すべての持ち物に名前を大きな字ではっきりとフルネームで

- ★手さげバッグ・・・キルティング地で作ってください。
30cm×40cm
名前は白い布の上にはっきりと書いてください。図に示してある寸法より小さくならないように。(幼児組でも使います)

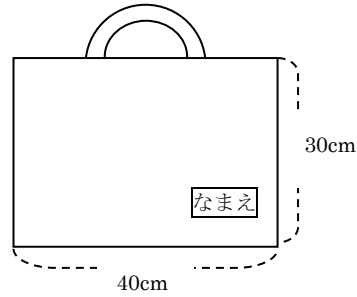

- ★着替え袋・・・しっかりした綿地がよいが、キルティング地はやめてください。袋のひもは綿ロープ(丸ヒモ)で70cm程度で作ってください。名前は白い布の上にはっきりと書いてください。

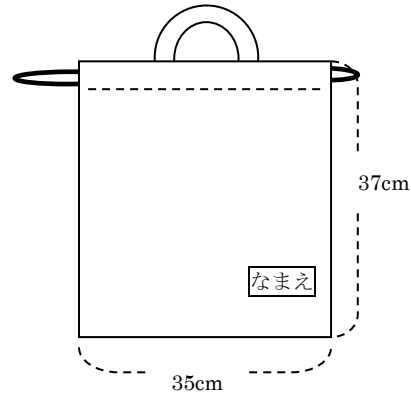

- ★雑巾・・・新しいタオルで縫ってください。名前などは書かないでください。

大1枚 (タオル4分の1の大きさ)

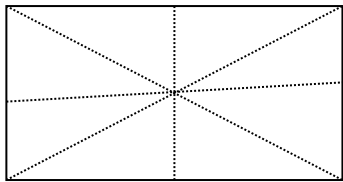

小2枚 (タオル8分の1の大きさ)

普通のタオルを半分に分けると2枚作れます

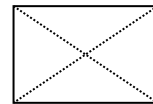
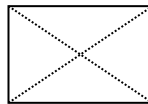

- ★手拭きタオル・・・洗いがえも含めて2～3枚作ってください。ひもの素材は綿ロープ(丸ヒモ)で、長さは平置き5cm程度。ゴムはやめてください。

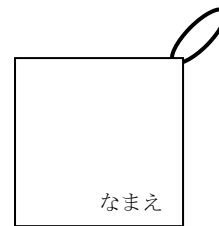

- ★エプロン・・・ハンドタオル又はフェイスタオル半分の大きさに作ります。

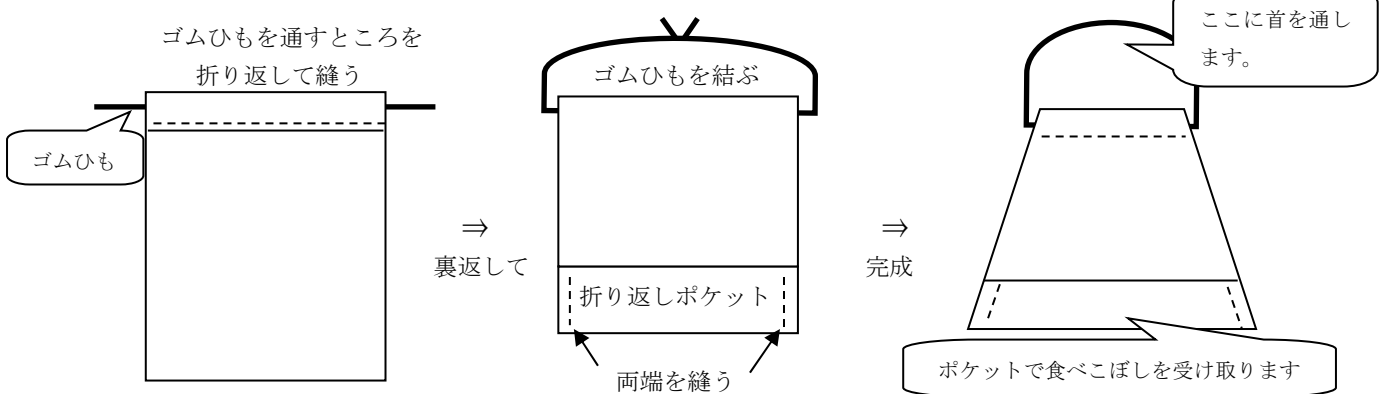

- ★おしりマット・・・フェイスタオルを半分に折って縫い合わせます。

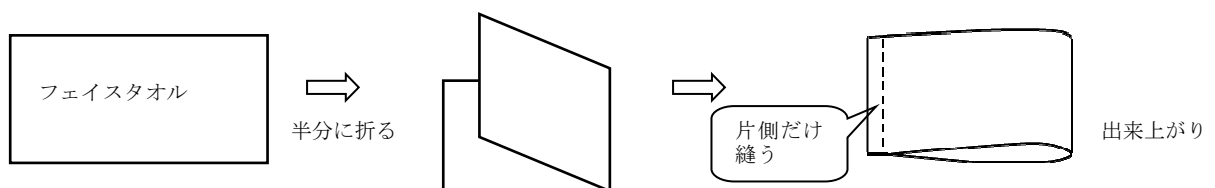

準備したものは、お子さんが使いやすいかどうか 確認してみましょう

入園までの準備（公立3・4・5歳児用） ※◎は0・1・2歳児用と共通

| 準備物 | 説 明 | 3歳 | 4歳 | 5歳 |
|---|--|--------|----|----|
| ◎午睡用用品 | <p>【保育園部】</p> <ul style="list-style-type: none"> ・お昼寝ベットを使用します。(枕不要) 掛けふとん(毛布・タオルケット等) バスタオルを準備してください。 ＊土曜保育を利用される方は、布団一式が必要になります。 ＊4・5歳児は夏期のみバスタオルを使用 <p>【幼稚園部】</p> <ul style="list-style-type: none"> ・一時預かり(幼稚園型)利用時使用 ・左記の保育園部を参考 | △幼稚園不要 | | |
| ◎手さげバッグ | ・布製の手さげ袋(キルティング地) | ○ | ○ | ○ |
| ◎着替え袋 ・着替えの衣類 ・ビニール袋 | <ul style="list-style-type: none"> ・パンツ、シャツ、ズボン、上着、フェイスタオルを2～3組、着替え袋に入れて用意してください。 ・ビニール袋に汚れた衣類を入れます。 | ○ | ○ | ○ |
| ◎雑巾 (大1枚、小2枚) | ・名前はいりません。 | ○ | ○ | ○ |
| ◎手拭きタオル (1日1枚使用) | <ul style="list-style-type: none"> ・毎日手を拭くために使用しますので、紐をつけて下げられるようにしてください。 ・ゴムは伸びるのでさけてください。 ・洗い替え含め2～3枚用意してください。 | ○ | ○ | ○ |
| ・通園カバン | ・肩掛け式カバン。 | ○ | ○ | ○ |
| ・園児服・カラー帽子 | ・園指定のもの。 | ○ | ○ | ○ |
| ・上靴 又は 指付きサンダル ・上記を入れる袋 | <ul style="list-style-type: none"> ・室内で使用します。 ・鼻緒がないサンダルは避けて下さい。 | ○ | ○ | ○ |
| ・お弁当箱 ・箸箱セット ・コップ ・上記を入れる各袋 | <ul style="list-style-type: none"> ・弁当を温めますので耐熱用のものを準備してください。 ・箸箱セットは3点セットにしてください。(矯正箸は使用しません) ・コップは取手のついたものにしてください。(200cc程度入るもの) ・各袋は毎日使用するので、洗い替えも準備してください。 | ○ | ○ | ○ |
| ・ポケットティッシュ入れ | ・すべりやすいので布のティッシュ入れに入れてください。 | ○ | ○ | ○ |
| ・マジック入れ | ・缶またはプラスチック製のもの。 深さ10～11cm程度、直径は7～8cm程度のもの。 | | ○ | ○ |
| <p>※すべての持ち物には、必ず名前を記入してください。</p> <p>※お子さんの着替え袋の中を常時点検してください。</p> <p>※衣類は汗をとりやすく自分で脱ぎ着しやすいもの、清潔なものにしてください。 ズボンはポケット付きをお勧めします。 うしろボタン、上下つながった服、タイツ、フード付の服などはさけてください。</p> <p>※ポケットポーチ(移動ポーチ)は使用しないでください。</p> <p>※午睡用品のバスタオルなどは、週末に必ず洗濯してください。</p> | | | | |

※ 作り方・寸法については、次ページを参照してください。

3・4・5歳児用 作り方(お願いも含めて)

すべての持ち物に名前を大きな字ではっきりとフルネームで

- ★手さげバッグ・・・キルティング地で作ってください。
30cm×40cm
名前は白い布の上にはっきりと書いてください。図に示してある寸法より小さくならないように。

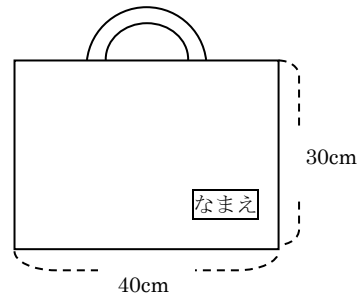

- ★着替え袋・・・しっかりした綿地がよいが、キルティング地はやめてください。
37cm×35cm
袋のひもは綿ロープ（丸ヒモ）で70cm程度で作ってください。
名前は白い布の上にはっきりと書いてください。

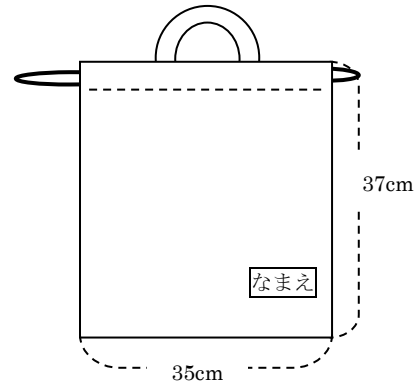

- ★雑巾・・・新しいタオルで縫ってください。
名前などは書かないでください。

大1枚（タオル4分の1の大きさ）

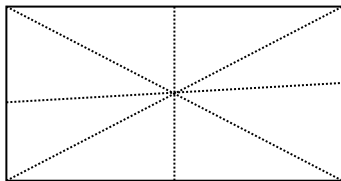

小2枚（タオル8分の1の大きさ）

普通のタオルを半分にと2枚作れます

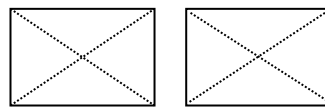

- ★手拭きタオル・・・ひもの素材は綿ロープ（丸ヒモ）で、長さは平置き5cm程度
ゴムはやめてください。

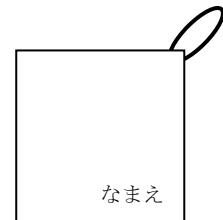

- ★弁当箱袋・はし箱袋・コップ袋・・・入る大きさなら形は自由（出し入れしやすいよう大きめ）綿地。
それぞれ1つずつの袋が必要です。

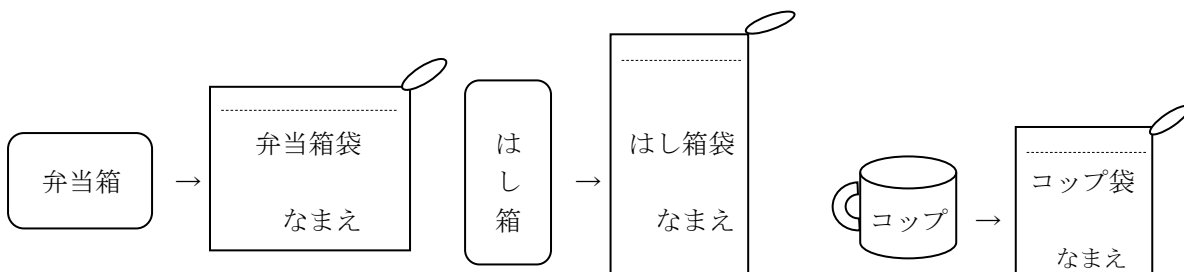

準備したものは、お子さんが使いやすいかどうか確認してみましょう

園児の感染症罹病に対する出席停止及び解除について

みだしのことについて、下記感染症にお子さんがかかられた場合、園に連絡をしてください。また、園内での伝播、集団生活の中での感染の予防にも徹底を期したいと存じますので、出席停止を願うとともに出席停止解除の場合、感染の恐れなく登園しても差し支えないという医師の診断を受けてから、登園させてくださるようお願いいたします。
※出席停止解除で登園再開する場合は、P13～14の「登園届」の提出が必要です。用紙は園でもお渡します。

| 分類 | 病名 | 出席停止の基準 | |
|-------------|---|---|--|
| 第1種 | エボラ出血熱、クリミア・コンゴ出血熱、痘そう、南米出血熱、ペスト、マールブルグ熱、ラッサ熱、急性灰白髄炎(ポリオ)、ジフテリア、重症急性呼吸器症候群(SARS)、中東呼吸器症候群(MERS)、及び特定鳥インフルエンザ(H5N1) *上記の他、新型インフルエンザ等感染症、指定感染症及び新感染症 | 完全に治癒するまで | |
| 第2種 | インフルエンザ | 発症後5日を経過し、かつ解熱後3日を経過するまで | |
| | 新型コロナウイルス感染症 | 発症後5日を経過し、かつ症状が軽快した後1日を経過するまで | |
| | 百日咳 | 特有の咳が消失するまで 又は5日間の適正な抗菌性物質製剤による治療が終了するまで | |
| | 麻疹 | 解熱した後3日を経過するまで | |
| | 流行性耳下腺炎(おたくふかぜ) | 耳下腺、顎下腺、舌下腺の腫脹が発現後5日を経過し、かつ全身状態が良好になるまで | |
| | 風しん | 発疹が消失するまで | |
| | 水痘(水ぼうそう) | すべての発疹がかさぶたになるまで | |
| | 咽頭結膜熱(プール熱)(アデノウイルス感染症) | 発熱、咽頭炎、結膜炎などの主要症状が消退した後2日を経過するまで | |
| | 結核 | 園医その他の医師が感染のおそれがないと認めるまで | |
| | 髄膜炎菌性髄膜炎 | 同上 | |
| 第3種 | コレラ、細菌性赤痢、腸管出血性大腸菌感染症、腸チフス、パラチフス、流行性角結膜炎(はやり目)、急性出血性結膜炎 | 園医その他の医師が感染のおそれがないと認めるまで | |
| | その他の感染症 | 溶連菌感染症 | 適正な抗菌性物質製剤治療開始後24時間を経て全身状態が良くなるまで |
| | | ウイルス性肝炎 | A型・E型: 肝機能正常化後、B型・C型: 出席停止不要 |
| | | 手足口病 | 発熱や咽頭・口腔の水疱・潰瘍を伴う急性期はお休みを、治癒期は、全身状態が改善するまで |
| | | 伝染性紅斑(リンゴ病) | 発疹(リンゴ病)のみで全身状態が良くなるまで |
| | | ヘルパンギーナ | 発熱や咽頭・口腔の水疱・潰瘍を伴う急性期はお休みを、治癒期は、全身状態が改善するまで |
| | | マイコプラズマ感染症 | 急性期はお休みを、全身状態が良くなるまで |
| | | 感染性胃腸炎(流行性嘔吐下痢症) | 下痢・嘔吐症状が軽快し、全身状態が改善されるまで |
| | | RSウイルス | 呼吸器症状が消失し、全身状態が良くなるまで |
| | | アタマジラミ | 出席可能(タオル、櫛、ブラシの共用は避ける) |
| | | 伝染性軟属腫(水いぼ) | 出席可能(多発発疹者はプールでのビート板の共用は避ける) |
| 伝染性膿痂疹(とびひ) | 出席可能(プール、入浴は避ける) | | |

※その他の感染症とは、園で流行が起こった場合にその流行を防ぐため、必要があれば園長が園医の意見を聞き、第三種の感染症としての措置を講じることができる疾患です。

※新型コロナウイルス患者等が発生した場合は、感染拡大を防止するために臨時休園等の措置をとりますので予めご理解ください。

登園のめやす（感染症とその出席停止期間）

| 感染症名 | 感染しやすい期間 | 登園のめやす |
|---|---|---|
| ましん (はしか) | 発症1日前から発しん出現後の4日後まで | 解熱後3日を経過していること |
| インフルエンザ | 症状がある期間（発症前24時間から発症後3日程度までが最も感染力が強い） | 乳幼児 発症した後5日経過し、かつ解熱した後3日経過していること (<u>解熱した日を0日と数える</u>) |
| 新型コロナウイルス感染症 | 発症2日前から発症後7～10日間（特に発症後5日間） | 発症した後5日を経過し、かつ症状が軽快した後1日を経過していること |
| ふうしん (風しん) | 発しん出現の7日前から7日後くらい | 発しんが消失していること |
| すいとう 水痘 (みずぼうそう) | 発しん出現1～2日前からかひ痂皮（かさぶた）形成まで | すべての発しんが ^{かひ} 痂皮（かさぶた）化していること |
| りゅうこうせいじかせんえん 流行性耳下腺炎 (おたふくかぜ) | 発症3日前から ^{じかせん} 耳下腺腫 ^{しゅちょうこ} 脹後4日 | ^{じかせん} 耳下腺、 ^{がつかせん} 顎下腺、 ^{ぜつかせん} 舌下腺の腫 ^{しゅちょう} 脹が発現してから5日経過し、かつ全身状態が良好になっていること |
| いんとうけつまくえん 咽頭結膜炎 (プール熱) (アデノウイルス感染症) | 発熱、充血等の症状が出現した数日間 | 発熱、充血等の主な症状が消失した後2日経過していること |
| りゅうこうせいかくけつまくえん 流行性角結膜炎 (はやり目) | 充血、目やに等の症状が出現した数日間 | 結膜炎の症状が消失していること |
| ひゃくにちぜき 百日咳 | 抗菌薬を服用しない場合、 ^{せき} 咳出現後3週間を経過するまで | ^{せき} 特有の咳が消失していること又は適正な抗菌性物質製剤による5日間の治療が終了していること |

・保育所における感染症対策ガイドライン（2018年改訂版）より

| インフルエンザの場合 | 発症日 | 1日目 | 2日目 | 3日目 | 4日目 | 5日目 | 6日目 | 7日目 | 8日目 | |
|------------|-----|-----|--|--|--|--|--------|--|--|--|
| | 例1 | 発熱 | 解熱 | 解熱後1日目 | 解熱後2日目 | 解熱後3日目 | 発症後5日目 | 登園 | 登園 | 登園 |
| | 例2 | 発熱 | 発熱 | 解熱 | 解熱後1日目 | 解熱後2日目 | 解熱後3日目 | 登園 | 登園 | 登園 |
| | 例3 | 発熱 | 発熱 | 発熱 | 解熱 | 解熱後1日目 | 解熱後2日目 | 解熱後3日目 | 登園 | 登園 |
| | 例4 | 発熱 | 発熱 | 発熱 | 発熱 | 解熱 | 解熱後1日目 | 解熱後2日目 | 解熱後3日目 | 登園 |

インフルエンザについては、最短でも、発症後6日目からの登園になります

登園届

園名 _____ 組 _____

児童名 _____

病名 (該当するものの左の欄に を付けてください)

| | |
|--------------------------|---------------------------|
| <input type="checkbox"/> | 麻疹 (はしか) |
| <input type="checkbox"/> | インフルエンザ |
| <input type="checkbox"/> | 新型コロナウイルス感染症 |
| <input type="checkbox"/> | 風疹 |
| <input type="checkbox"/> | 水痘 (みずぼうそう) |
| <input type="checkbox"/> | 流行性耳下腺炎 (おたふくかぜ) |
| <input type="checkbox"/> | 咽頭結膜炎 (プール熱) (アデノウイルス感染症) |
| <input type="checkbox"/> | 流行性角結膜炎 (はやり目) |
| <input type="checkbox"/> | 百日咳 |
| <input type="checkbox"/> | その他 () |

医療機関名 _____

発症日 (症状が出た日) _____ 年 _____ 月 _____ 日

受診日 _____ 年 _____ 月 _____ 日 _____ 年 _____ 月 _____ 日

登園可能日 _____ 年 _____ 月 _____ 日

記入日 _____ 年 _____ 月 _____ 日 保護者氏名 _____

保護者のみなさまへ

園は、乳幼児が集団で長時間生活を共にする場です。
感染症の集団での発症や流行をできるだけ防ぐことで、
一人ひとりの子どもが一日快適に生活できるよう、
上記の感染症については、登園のめやす (裏面) を参考に、
かかりつけ医の診断に従い、登園届の記入及び提出をお願いします。

園の発刊物等における著作物

肖像の使用に関する承諾について

平素は、菰野町の幼稚園、保育園、こども園の教育活動、保育にご支援・ご協力を賜りありがとうございます。

さて、幼稚園、保育園、こども園は職業体験、インターンシップ、職業実習などの協力事業所に指定され、ボランティアや中高生が来園する際や、園の特色ある行事の時に、地域のテレビ局や新聞社、広報誌の取材があり、活動の様子や園の生活、園児の作品などが放映、掲載される機会があります。

また、園からのたより、保育活動の記録、記念写真、職員の研究記録などに園の様子を写真や動画に撮って使用させていただくこともあります。

園児作品や写真・動画、必要に応じて名前の使用について、承諾の可否を「□」に印をつけて入園説明会時に園に提出して下さい。

..... 切り取り

園の発刊物等における著作物・肖像の使用について

掲載承諾書

年 月 日

園長 宛て

_____ 歳児

園児名 ()

保護者名 ()

承諾します

承諾しません

*掲載について、特に配慮すべき事項がございましたら、お書きください。

保 育 時 間 確 認 書

年 月 日

園長 宛て

保護者氏名 _____ 園児氏名 _____ (_____ 組)

連絡先 Ⅱ. (_____) _____ 生年月日 _____ 年 月 日

家族の状況

| 続柄 | 氏 名 | 勤務先及び所在地 | 勤務時間 | 通勤時間 |
|--------------------------------|-----|----------------------------------|--------------|------|
| 父 | | | 時 分 ～ 時 分 | 分 |
| 母 | | | 時 分 ～ 時 分 | 分 |
| 主に送迎をする人 (該当する人に○をつけてください。) | | 父 ・ 母 ・ 祖父母 ・ その他 | | |
| 保育希望 時間 | 平 日 | 時 分 ～ 時 分 | | |
| | 土曜日 | 時 分 ～ 時 分 | | |
| 保育必要量 | | 標準時間 ・ 短時間 (該当する方に○をつけてください。) | | |
| 実施日 | | 年 月 日 | | |

※就労証明書の内容に見合った保育時間にならない理由がある場合、下記に記入してください。

| | |
|----|--|
| 理由 | |
|----|--|

《以下記入不要》

保 育 時 間 決 定 通 知 書

年 月 日

(保護者) _____ 様
園長

| | | | | |
|------|-------|------------------|----|----------|
| 園児氏名 | | 保 育 時 間 | 平日 | 時 分～ 時 分 |
| 年 齡 | 歳児 | | 土曜 | 時 分～ 時 分 |
| 実施日 | 年 月 日 | | | |

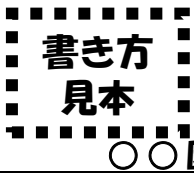

保育時間確認書

〇〇年 2月 1日

〇〇園 園長 宛て

組はわかる方のみ書いてください。

保護者氏名 菰野 太郎

園児氏名 菰野 花子 () 組)

連絡先 Ⅱ. (〇〇〇)△△△△-□□□□

生年月日 〇〇年 〇月 〇日

家族の状況

| 続柄 | 氏名 | 勤務先及び所在地 | 勤務時間 | 通勤時間 |
|--------|-------------|------------------------------------|---------------------------------|------------|
| 父 | 菰野太郎 | 〇〇会社 四日市市〇〇町 | 8時30分 ～ 17時00分 | 30分 |
| 母 | 菰野花江 | (株)△△△ 員弁郡〇〇町 | 9時30分 ～ 15時00分 | 20分 |
| () | | 勤務時間と通勤時間を合わせて 保育希望時間を記入してください。 | 父 ・ 母 ・ 祖父母 ・ その他 | |
| 保育希望時間 | 平日 | 8時 30分 ～ 16時 00分 | | |
| | 土曜日 | 時 分 ～ 時 分 | | |
| 保育必要 | 標準時間 | 7:30～18:30 | | |
| | 短時間 | 8:30～16:30 | | |
| 実施日 | | 〇〇年 4月 1日 | | |

※就労証明書の内容に見合った保育時間にならない理由がある場合、下記に記入してください。

| | |
|----|-------------------------------------|
| 理由 | 母の職場から駐車場が離れており、通勤に時間がかかるため。 |
|----|-------------------------------------|

こちらからは空欄のまま
切り離さずお持ちください。

《以下記入不要》

保育時間決定通知書

年 月 日

(保護者)

様

園長

| | | | | | |
|------|-------|------|----|------|-----|
| 園児氏名 | | 保育時間 | 平日 | 時 分～ | 時 分 |
| 年齢 | 歳児 | | 土曜 | 時 分～ | 時 分 |
| 実施日 | 年 月 日 | | | | |

緊急連絡カード

| | | | | | | | |
|---|------------------------------------|-------|----------|----|--------------|---------------|-----|
| ふりがな 児童名 | | 生年月日 | 年 | 月 | 日 | 性別 | 男・女 |
| 住所 電話番号 | 菰野町 電話番号() - | | | | | | |
| 緊急連絡先 | | | | | | | |
| 優先順に | ふりがな 氏名 | 続柄 | 勤務先(会社名) | | | 電話番号(携帯番号も含む) | |
| | 1 | | | | | | |
| | 2 | | | | | | |
| | 3 | | | | | | |
| | 4 | | | | | | |
| | 5 | | | | | | |
| 健康保険証の種類・発行機関 | | 被保険者名 | 記号 | 番号 | | | |
| かかりつけの病院 | 内科 | 電話 | 血液型 | | 平熱 °C | | |
| かかりつけの病院 | 外科 | 電話 | | | | | |
| かかりつけの病院 | 歯科 | 電話 | | | | | |
| 特記事項 | | | | | | | |
| <ul style="list-style-type: none"> ・自宅から園までの略図 ・通園経路は<u>赤線</u>で記入 | | | | | | | |

家 庭 票 I (家庭欄)

(0・1歳児用)

年 月 日記入

| | | | | | |
|---|------------------|---|--------------------|---------|---------|
| ふりがな 児童氏名 | | 住所 | | | |
| 生年月日 | 年 月 日生 (男 ・ 女) | 家庭 への 連絡 方法 | (電話) [携帯] 電話 | | |
| 保 護 者 氏 名 | | 児童と の続柄 | | | |
| 家 族 構 成 本 児 を 除 く | 氏 名 | 続 柄 | 生 年 月 日 | 勤 務 先 等 | 勤務先電話番号 |
| | | | | | |
| | | | | | |
| | | | | | |
| | | | | | |
| | | | | | |
| | | | | | |
| | | | | | |
| 家 庭 で の 子 ど も の 姿 | 食 事 | ① 授乳 1. 母乳 (1日の回数 (回)) 2. ミルク 3. 混合 2,3⇒ミルクの1回の哺乳量 (cc) 1日の回数 (回) ② 離乳食 1. 初期 2. 中期 3. 後期 4. 完了期 主に食べさせているもの () ③ 食事 1. 食べさせている 2. 自分で食べようとしている (スプーン 手づかみ) すきなもの () きらいなもの () | | | |
| | 排 泄 | ① 便の回数 1日 回 ② 便の状況 1. 軟らかい 2. 普通 3. 硬い ③ おまるを使っていますか 1. はい (か月頃より) 2. いいえ | | | |
| | 睡 眠 | ① 昼寝 1. する (回) 2. しない ② 寝つかせる方法 1. 抱く 2. おんぶ 3. 添い寝 4. 布団に入ってトントン 5. 一人で 6. その他 () ③ 寝かせる姿勢 1. あおむき 2. うつ伏せ 3. その他 () ④ 寝つき 1. よい 2. わるい | | | |
| | | 好きな遊び おもちゃ | | | |
| 園 へ の 希 望 | | | | | |

家庭票Ⅱ (生育歴欄)

児童名 _____

| | | | | | | | | | | | | | | | | |
|-------------------|---|--|-------------|----|---------------|--------------------|----|----|----|------|----------------------------------|----|--------|---------------------|----|----|
| 出生歴 | 第 子 | ①妊娠中の異常 なし あり (妊娠中毒症 流早産傾向 その他 ()) | | | | | | | | | | | | | | |
| | | ②分娩時の異常 なし あり (帝王切開 仮死 呼吸障害 吸引 鉗子 その他 ()) | | | | | | | | | | | | | | |
| | | ③在胎週数 (週) | | | | | | | | | | | | | | |
| | | ④出生時の身長 (cm) 体重 (g) | | | | | | | | | | | | | | |
| 発育歴 | 首のすわり _____ か月 | | 生歯 _____ か月 | | おすわり _____ か月 | | | | | | | | | | | |
| | はいはい _____ か月 | | 歩行 _____ か月 | | 片言 _____ か月 | | | | | | | | | | | |
| 既往歴 | ① なし あり (はしか 風しん 百日咳 水ぼうそう おたふくかぜ 肺炎 気管支炎 中耳炎 その他 ()) | | | | | | | | | | | | | | | |
| | ② ひきつけ _____ 回 (熱なし 熱あり) …治療 (なし あり) | | | | | | | | | | | | | | | |
| | ③ 入院を要した病気、けが (歳 _____ か月 病名等 ()) | | | | | | | | | | | | | | | |
| 体質 | ① アレルギー なし あり (アトピー性皮膚炎 喘息 じん麻疹 鼻炎 結膜炎) 原因食品 () 薬品 () その他 () | | | | | | | | | | | | | | | |
| | ② その他 下痢しやすい 便秘しやすい よく熱を出す 湿疹がしやすい 中耳炎をおこしやすい 扁桃腺がはれやすい 脱臼しやすい (部位 _____) | | | | | | | | | | | | | | | |
| | 上記以外の健康面で気になること _____ | | | | | | | | | | | | | | | |
| 予防接種 (受けたものに○) | ヒブ (インフルエンザ菌 b型) | 1回 | 2回 | 3回 | 追加 | 4種混合 | 1回 | 2回 | 3回 | 追加 | みずぼうそう (水痘) | 1回 | 2回 | おたふくかぜ (流行性耳下腺炎) | 1回 | 2回 |
| | 小児用肺炎球菌 (プレベナー) | 1回 | 2回 | 3回 | 追加 | B型肝炎 | 1回 | 2回 | 3回 | 日本脳炎 | | 1回 | 2回 | 追加 | | |
| | 麻疹風しん (MR) 第1期 | | | | | ロタウイルス | 1回 | 2回 | 3回 | BCG | | | | | | |
| | 麻疹風しん (MR) 第2期 | | | | | | | | | | その他 | | | | | |
| 健康診査 | | | 受診の有無 | | | 健診のとき指摘 はありましたか | | | | | どのようなことを指摘されまし たか (無い場合は記入不要) | | 受診機関名等 | | | |
| | 1 か月健診 | | 有 無 | | | 有 無 | | | | | | | | | | |
| | 4 か月健診 | | 有 無 | | | 有 無 | | | | | | | | | | |
| | 10 か月健診 | | 有 無 | | | 有 無 | | | | | | | | | | |
| | 1 歳 6 か月健診 | | 有 無 | | | 有 無 | | | | | | | | | | |
| | 本児のことでどこかで相談を受けたことはありますか 1. 無 2. 有⇒どこで相談したか () | | | | | | | | | | | | | | | |

家 庭 票 I (家庭欄)

(2・3・4・5歳児用)

年 月 日記入

| | | | | | |
|---|--|--|--------------------|-----------------------|---------|
| ふりがな 児童氏名 | | 住所 | | | |
| 生年月日 | 年 月 日生 (男 ・ 女) | 家庭 への 連絡 方法 | (電話) 〔携帯〕 電話 | | |
| 保 護 者 氏 名 | | 児童と の続柄 | | | |
| 家 族 構 成 本 児 を 除 く | 氏 名 | 続 柄 | 生 年 月 日 | 勤 務 先 等 | 勤務先電話番号 |
| | | | | | |
| | | | | | |
| | | | | | |
| | | | | | |
| | | | | | |
| | | | | | |
| | | | | | |
| 家 庭 で の 子 ど も の 姿 | 食 事 | ① 食事の仕方 1. 自分で食べる (ア. 手づかみ イ. フォーク ウ. スプーン エ. はし) 2. 食べさせている ② すきなもの () ③ きらいなもの () | | | |
| | 排 泄 | ① おむつの使用 1. していない 2. している (紙おむつ 布おむつ) ② 小便 1. 一人でする (ア. おまるで イ. トイレでく 和式 ・ 洋式)) 2. 予告する 3. 一人でできない ③ 大便 1. 一人でする (ア. おまるで イ. トイレでく 和式 ・ 洋式)) 2. 予告する 3. 一人でできない ④ 便の状況 1. 軟らかい 2. 普通 3. 硬い ⑤ 便の回数 1日 回 | | | |
| 睡 眠 | ① 起床 (時 分頃) ② 昼寝 1. しない 2. する (時 ~ 時頃) ③ 就寝 (時 分頃) ④ 寝かせる方法 () ⑤ 寝つき 1. よい 2. わるい ⑥ その他 () | | | 好 き な 遊 び | |
| 園 へ の 希 望 | | | | | |

家庭票Ⅱ（生育歴欄）

児童名 _____

| | | | | | | |
|-------------------|--|--------------------|----------------------------------|---------|--------------------------------|----|
| 出生歴 | 第 子 | ①妊娠中の異常 | なし | あり | (妊娠中毒症 流早産傾向 その他 ()) | |
| | | ②分娩時の異常 | なし | あり | (帝王切開 仮死 呼吸障害 吸引 鉗子 その他 ()) | |
| | | ③在胎週数 (週) | | | | |
| | | ④出生時の身長 (c m) | | 体重 (g) | | |
| 発育歴 | 首のすわり _____ か月 | 生歯 _____ か月 | おすわり _____ か月 | | | |
| | はいはい _____ か月 | 歩行 _____ か月 | 片言 _____ か月 | | | |
| 既往歴 | ① なし あり (はしか 風しん 百日咳 水ぼうそう おたふくかぜ 肺炎 気管支炎 中耳炎 その他 ()) ② ひきつけ _____ 回 (熱なし 熱あり) …治療 (なし あり) ③ 入院を要した病気、けが (歳 _____ か月 病名等 ()) | | | | | |
| 体質 | ① アレルギー なし あり (アトピー性皮膚炎 喘息 じん麻疹 鼻炎 結膜炎) 原因食品 () 薬品 () その他 () ② その他 下痢しやすい 便秘しやすい よく熱を出す 湿疹がしやすい 中耳炎をおこしやすい 扁桃腺がはれやすい 脱臼しやすい (部位 _____) | | | | | |
| | 上記以外の健康面で気になること _____ | | | | | |
| 予防接種 (受けたものに○) | ヒブ (インフルエンザ菌 b型) | 1回 | 4種混合 | 1回 | みずぼうそう (水痘) | 1回 |
| | | 2回 | | 2回 | | 2回 |
| | | 3回 | | 3回 | おたふくかぜ (流行性耳下腺炎) | 1回 |
| | | 追加 | | 追加 | | 2回 |
| | 小児用肺炎球菌 (プレベナー) | 1回 | B型肝炎 | 1回 | 日本脳炎 | 1回 |
| | | 2回 | | 2回 | | 2回 |
| | | 3回 | | 3回 | | 追加 |
| | | 追加 | | 1回 | B C G | |
| | 麻しん風しん (MR) 第1期 | | ロタウイルス | 2回 | その他 | |
| | 麻しん風しん (MR) 第2期 | | | 3回 | | |
| 健康 診 査 | 受診の有無 | 健診のとき指摘 はありましたか | どのようなことを指摘されまし たか (無い場合は記入不要) | 受診機関名等 | | |
| | 1 か月健診 | 有 無 | 有 無 | | | |
| | 4 か月健診 | 有 無 | 有 無 | | | |
| | 10 か月健診 | 有 無 | 有 無 | | | |
| | 1 歳 6 か月健診 | 有 無 | 有 無 | | | |
| | 2 歳 6 か月健診 | 有 無 | 有 無 | | | |
| | 3 歳 6 か月健診 | 有 無 | 有 無 | | | |
| | 本児のことでどこかで相談を受けたことはありますか 1. 無 2. 有⇒どこで相談したか () | | | | | |

菰野町幼稚園・保育園・こども園一覧表

《お願い》園へ連絡いただく際は、固定電話へお願いします。

携帯番号は、園から保護者さんへ連絡する発信専用番号です。在園する園の携帯番号の登録をお願いします。

| 名 称 | 住 所 | 電話番号 |
|---------|--------------|----------------|
| 菰野幼稚園 | 菰野町菰野1485番地 | 393-1179 |
| 菰野東保育園 | | *070-2211-1179 |
| 菰野こども園 | 菰野町菰野2098番地 | 393-2135 |
| | | *090-1282-2135 |
| 菰野西こども園 | 菰野町菰野8870番地 | 394-0884 |
| | | *070-2211-0884 |
| 鵜川原幼稚園 | 菰野町大強原829番地1 | 393-2405 |
| 鵜川原保育園 | | *080-5150-2405 |
| 竹永幼稚園 | 菰野町永井59番地 | 396-0527 |
| 竹永保育園 | | *070-2213-0527 |
| 朝上幼稚園 | 菰野町田光3306番地2 | 396-0114 |
| 朝上保育園 | | *070-2212-0114 |
| 千種幼稚園 | 菰野町音羽2240番地 | 393-2406 |
| 千種保育園 | | *080-5810-2406 |

